



# Instrukcja

Silnik Portos  
DELUX i DELUX-R



## Spis treści

Podłączenia elektryczne	str. 3
Ustawianie pozycji krańcowych	str. 4
Dodawanie/usuwanie nadajników	str. 9
Programowanie pozycji pośrednich	str. 10
Edytowanie położzeń krańcowych	str. 11
Tryb serwisowy	str. 12
Dane techniczne	str. 15

## PODŁĄCZENIE ELEKTRYCZNE

- Schemat podłączenia napędu radiowego z przełącznikiem

- 1 = PE - przewód ochronny (**żółto-zielony**)
- 2 = L1 - przewód liniowy (**brązowy**)
- 3 = DÓŁ (**czarny**)
- 4 = GÓRA (**szary**)
- 5 = N - przewód neutralny (**niebieski**)

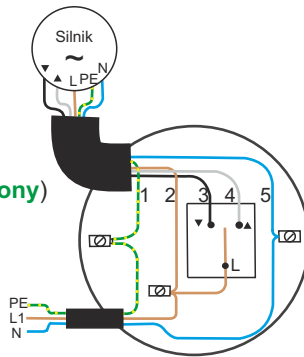

- Schemat podłączenia napędu radiowego bez przełącznika

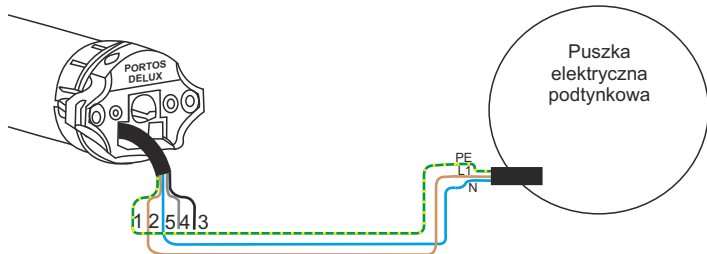

- 1 = PE - przewód ochronny (**żółto-zielony**)
- 2 = L1 - przewód liniowy (**brązowy**)
- 3 = DÓŁ (**czarny**)
- 4 = GÓRA (**szary**)
- 5 = N - przewód neutralny (**niebieski**)

- Schemat podłączenia napędu przewodowego

- 1 = PE - przewód ochronny (**żółto-zielony**)
- 2 = N - przewód neutralny (**niebieski**)
- 3 = GÓRA (**brązowy**)
- 4 = DÓŁ (**czarny**)

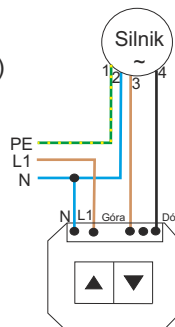

## Ustawianie pozycji krańcowych

Ustawianie pozycji krańcowych w silnikach DELUX odbywa się na dwa sposoby:

- za pomocą przewodu montażowego
- za pomocą dowolnego nadajnika serii INTRONIC

**!!!! Konfigurując silnik za pomocą przewodu montażowego należy pamiętać, iż przy podłączonym napięciu istnieje ryzyko porażenia prądem. Dlatego też w momencie podłączania silnika do przewodu należy kategorię odłączyć napięcie.**

Przewód montażowy powinien być połączony z silnikiem DELUX odpowiednimi kolorami.

- 1 = GÓRA (szary)
- 2 = DÓŁ (czarny)
- 3 = N - przewód neutralny (niebieski)
- 4 = PE - przewód ochronny (żółto-zielony)

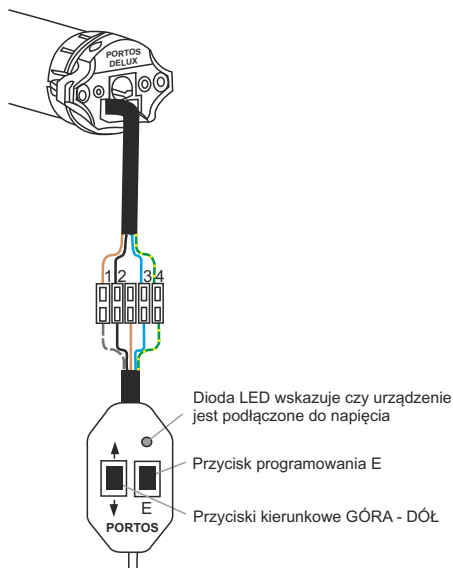

Przewód montażowy powinien być połączony z silnikiem DELUX-R odpowiednimi kolorami.

- 1 = GÓRA (szary)
- 2 = DÓŁ (czarny)
- 3 = N - przewód neutralny (niebieski)
- 4 = L1 - przewód liniowy (brązowy)
- 5 = PE - przewód ochronny (żółto-zielony)

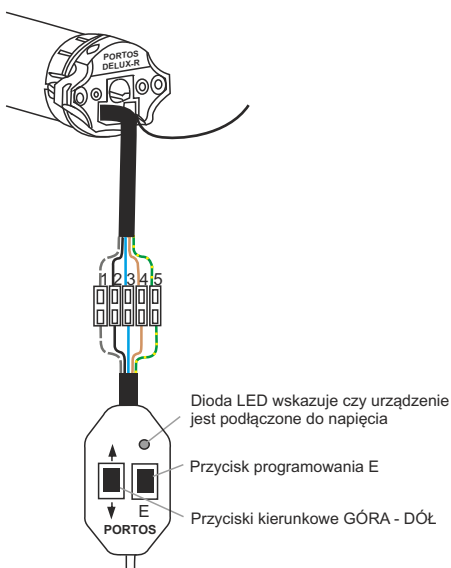

## WYMAGANIA TECHNICZNE

Do prawidłowego działania silnika DELUX oraz DELUX-R nie jest wymagane użycie wieszaków blokady przy prawidłowym dobraniu masy pancerza do udźwigu silnika. Opcjonalnie oczywiście wieszaki blokady mają pełne zastosowanie.

Jeżeli napęd ma zadziałać przeciążeniowo przy górnej pozycji krańcowej wymagane jest użycie buforów lub zatyczek w listwie dolnej!!

Jeżeli konfigurujemy napęd w trybie automatycznym konieczne jest ustawienie płaszczyzny odboju przy pozycji krańcowej dolnej ( np. parapet).

## MOŻLIWOŚCI KONFIGURACJI POŁOŻEŃ KRAŃCOWYCH

Możliwości konfiguracji położeń krańcowych	DELUX	DELUX-R
Konfiguracja automatyczna górnej i dolnej pozycji krańcowej	X	X
Konfiguracja manualna górnej i dolnej pozycji krańcowej	X	X
Konfiguracja manualna dolnej pozycji krańcowej oraz automatyczna konfiguracja górnej pozycji krańcowej	X	X

## MONTAŻ I DEMONTAŻ WTYCZKI KABLA ZASILAJĄCEGO

Jeszcze nie wszystkie typy siłowników są wyposażone w kabel zasilający z wtyczką. W kilku typach siłowników kabel jest trwale połączony z siłownikiem.



**Uwaga!**

**Uwaga!** Niebezpieczeństwo porażenia prądem!

Jeżeli wtyczka kabla nie znajduje się w gniazdku w siłowniku, kabel nie może być pod napięciem.

Przy wkładaniu wtyczki do głowicy nie podawać napięcia do kabla zasilającego. Wtyczkę należy wcisnąć do gniazda w głowicy, aż słyszalnie zaskoczy zatrask.

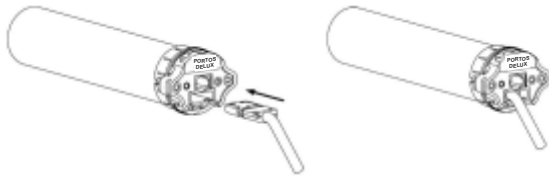

Przed wyjęciem wtyczki z gniazda w siłowniku odłączyć kabel spod napięcia. Zwolnić zatrask wtyczki przez boczny otwór w głowicy. Można wykonać to, albo przy pomocy śrubokręta, albo specjalnego narzędzia. Naciskając na zaczep zatrasku, ciągnąć ostrożnie za kabel, aż wtyczka wyjdzie z zatrasku i będzie można wyjąć kabel.















## KONFIGURACJA AUTOMATYCZNA GÓRNEJ I DOLNEJ POZYCJI KRAŃCOWEJ

W trybie automatycznym napęd wykonuje dwa krótkie ruchy przy ruchu w dowolnym kierunku. Aby zaprogramować pozycje krańcowe rozpoczynamy zawsze od **GÓRNEJ** pozycji krańcowej a następnie dojeżdżamy roletą do dolnej pozycji krańcowej. Silnik automatycznie przypisuje kierunki. Po zakończeniu programowania napęd automatycznie zapamięta obie pozycje krańcowe.

### Ważne!

Należy pamiętać aby podłączyć do napięcia tylko napęd, który chcemy konfigurować. Nie powinno się ustawiać położenia krańcowych w kilku napędach jednocześnie.

Pilot	Kabel	Ruch napędu
		
		
 lub 		
		
		
		
 <b>PROG</b> 1 sek.		
		























1. Podłączyć napięcie
2. *Konfiguracja za pomocą nadajnika INTRONIC:* wciskamy jednocześnie przyciski **GÓRA** i **DÓŁ** na nadajniku. Nadajnik jest tymczasowo przypisany do napędu
3. Za pomocą dowolnego przycisku dojeżdżamy roletą do górnej pozycji krańcowej. Napęd automatycznie zatrzymuje się za pomocą funkcji przeciążeniowej. Dodatkowo przypisuje automatycznie kierunki.
4. Następnie trzymając nadal wciśnięty przycisk kierunkowy roleta dojeżdża do dolnego położenia krańcowego.
5. *Konfiguracja za pomocą nadajnika INTRONIC:* Aby zakończyć procedurę programowania wciskamy przycisk **PROG** w nadajniku.
6. Napęd jest prawidłowo skonfigurowany

## KONFIGURACJA MANUALNA GÓRNEJ I DOLNEJ POZYCJI KRAŃCOWEJ

W trybie manualnym napęd wykonuje jeden krótki ruch przy ruchu w dowolnym kierunku. W tym trybie programowanie zaczynamy od zawsze od **DOLNEJ** pozycji krańcowej a następnie dojeżdżamy roletą do górnej pozycji krańcowej w celu przypisania kierunków obrotu silnika.

### Ważne!

Należy pamiętać aby podłączyć do napięcia tylko napęd, który chcemy skonfigurować. Nie powinno się ustawiać położen krańcowych w kilku napędach jednocześnie.



















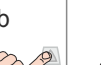

Pilot	Kabel	Ruch napędu	
			1. Podłączyć napięcie
			2. Konfiguracja za pomocą nadajnika INTRONIC: wciskamy jednocześnie przyciski <b>GÓRA</b> i <b>DÓŁ</b> na nadajniku. Nadajnik jest tymczasowo przypisany do napędu
6 sek.	6 sek.		3. Po podłączeniu silnika znajduje się on w automatycznym trybie programowania. W celu przejścia w tryb manualny wykonujemy następujące czynności: Konfiguracja za pomocą nadajnika INTRONIC: Wciskamy przycisk <b>STOP</b> na nadajniku przez 6 sekund.
 lub 			Konfiguracja za pomocą kabla montażowego: Przytrzymujemy wciśnięty przycisk <b>E</b> przez 6 sekund.
			4. Wciskamy dowolny przycisk powodując ruch rolety w dół oraz ustawiamy roletę w wybranej <b>DOLNEJ</b> pozycji krańcowej. Aby zapamiętać ustawioną pozycję krańcową wciskamy przycisk <b>STOP</b> w nadajniku lub <b>E</b> na kablu montażowym przez 3 sekundy. Napęd automatycznie przypisuje kierunki.
3 sek.	3 sek.		
 lub 			
			5. Następnie wciskając dowolny przycisk kierunkowy dojeżdżamy do wybranej górnej pozycji krańcowej oraz zapamiętujemy ją poprzez wciśnięcie przycisku <b>STOP</b> w nadajniku lub E na kablu montażowym przez 3 sekundy.
3 sek.	3 sek.		
			6. Konfiguracja za pomocą nadajnika INTRONIC: Aby zakończyć procedurę programowania wciskamy przycisk <b>PROG</b> w nadajniku.
Prog 1 sek.			7. Napęd jest prawidłowo skonfigurowany
			

## KONFIGURACJA MANUALNA DOLNEJ POZYCJI KRAŃCOWEJ ORAZ AUTOMATYCZNA GÓRNEJ POZYCJI KRAŃCOWEJ

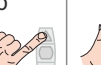
W trybie manualnym napęd wykonuje jeden krótki ruch przy ruchu w dowolnym kierunku. Programowanie zaczynamy od ustawienia **DOLNEJ** pozycji krańcowej, a następnie wykonujemy ruch roletą do górnej pozycji krańcowej i czekamy aż roleta automatycznie się zatrzyma.

### Ważne!

Należy pamiętać aby podłączyć do napięcia tylko napęd, który chcemy konfigurować. Nie powinno się ustawiać położeń krańcowych w kilku napędach jednocześnie.

Pilot	Kabel	
		
 6 sek.	 6 sek.	1. Podłączyć napięcie 2. Konfiguracja za pomocą nadajnika <i>INTRONIC</i> : wciskamy jednocześnie przyciski <b>GÓRA</b> i <b>DÓŁ</b> na nadajniku. Nadajnik jest tymczasowo przypisany do napędu
 6 sek. lub 	 6 sek.	3. Po podłączeniu silnika znajduje się on w automatycznym trybie programowania. W celu przejścia w tryb manualny wykonujemy następujące czynności: Konfiguracja za pomocą nadajnika <i>INTRONIC</i> : Wciskamy przycisk <b>STOP</b> na nadajniku przez 6 sekund.
 lub 	 6 sek.	Konfiguracja za pomocą kabla montażowego: Przytrzymujemy wciśnięty przycisk <b>E</b> przez 6 sekund.
 3 sek. lub 	 3 sek.	4. Programowanie zaczynamy od ustawienia rolety w wybranej <b>DOLNEJ</b> pozycji krańcowej. Aby zapamiętać ustawioną pozycję krańcową wciskamy przycisk <b>STOP</b> w nadajniku lub <b>E</b> na kablu montażowym przez 3 sekundy.
 lub 	 3 sek.	5. Następnie dojeżdżamy roletą do <b>GÓRNEJ</b> pozycji krańcowej i pozwalamy roletce zatrzymać się automatycznie
 Prog 1 sek.	 3 sek.	6. Konfiguracja za pomocą nadajnika <i>INTRONIC</i> : Aby zakończyć procedurę programowania wciskamy przycisk <b>PROG</b> w nadajniku.
		7. Napęd jest prawidłowo skonfigurowany



### DODAWANIE KOLEJNYCH NADAJNIKÓW/KANAŁÓW

W celu dodania kolejnego nadajnika należy przytrzymać przycisk **PROG** przez 3 sekundy na wcześniej zaprogramowanym nadajniku (silnik potwierdzi krótkim ruchem). Silnik znajduje się teraz w trybie programowania przez czas ok. 60 sekund. Aby dodać nowy nadajnik wystarczy nacisnąć na nim przycisk **PROG**.

Zaprogramowany nadajnik  
PROG. 3 sec.



Nowy nadajnik  
PROG. 1 sec.



## Programowanie pozycji pośrednich

Silnik **DELUX-R** posiada możliwość ustawienia 2 pozycji zatrzymania rolety między górną a dolną pozycją krańcową – pozycji pośredniej oraz tzw. pozycji „wentylacji”.

### USTAWIANIE POZYCJI POŚREDNIEJ – DELUX-R

Pozycję pośrednią ustawiamy po uprzednim dojechaniu roletą do górnej pozycji krańcowej. Jednocześnie wciskamy przyciski **DÓŁ** oraz **STOP**, oraz czekamy do momentu aż roleta zacznie się opuszczać. Aby ustawić daną pozycję pośrednią wystarczy puścić przycisk **DÓŁ** w dowolnie wybranej pozycji. Roleta zatrzyma się w danym miejscu zapamiętując pozycję pośrednią.

Aby spowodować ruch rolety do pozycji pośredniej należy nacisnąć dwukrotnie przycisk **DÓŁ**.

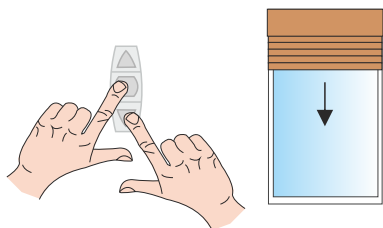

Przytrzymujemy jednocześnie przyciski **DÓŁ** oraz **STOP**

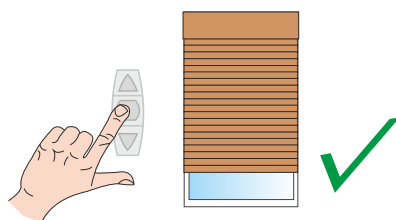

Puszczamy przycisk **DÓŁ** aby zatrzymać roletę w wybranej pozycji

### USTAWIANIE POZYCJI WENTYLACJI – DELUX-R

Pozycję wentylacji ustawiamy po uprzednim dojechaniu roletą do dolnej pozycji krańcowej. Jednocześnie wciskamy przyciski **GÓRA** oraz **STOP**, oraz czekamy do momentu aż roleta zacznie się podnosić. Aby ustawić pozycję wentylacji wystarczy puścić przycisk **GÓRA** w dowolnie wybranej pozycji. Roleta zatrzyma się w danym miejscu zapamiętując pozycję wentylacji.

Aby spowodować ruch rolety do pozycji wentylacji należy nacisnąć dwukrotnie przycisk **GÓRA**.

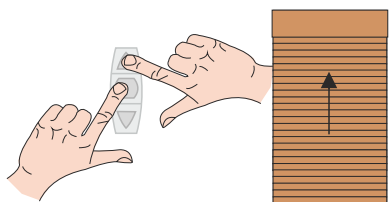

Przytrzymujemy jednocześnie przyciski **GÓRA** oraz **STOP**

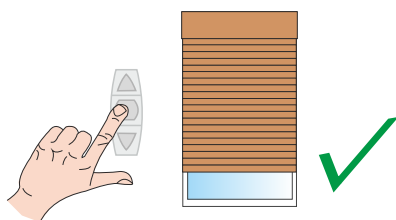

Puszczamy przycisk **GÓRA** aby zatrzymać roletę w wybranej pozycji

### EDYTOWANIE POŁOŻEŃ KRAŃCOWYCH ZA POMOCĄ PRZEWODU MONTAŻOWEGO

Aby zedytować ustawienia położeń krańcowych należy podłączyć przewód montażowy do napędu dobierając przewody kolorami zgodnie ze schematem str. 4.

**Uwaga!** Konfigurując silnik za pomocą przewodu montażowego należy pamiętać, iż przy podłączonym napięciu istnieje ryzyko porażenia prądem. Dlatego też w momencie podłączania silnika do przewodu należy kategoriycznie odłączyć napięcie.

Za pomocą przewodu montażowego możemy zmodyfikować istniejące pozycje krańcowe. Aby przejść do ustawienia pozycji krańcowych w trybie **automatycznym** wciskamy przycisk **E** na 1 sekundę (str. 6).

Aby modyfikować istniejące pozycje krańcowe w trybie **manualnym** wciskamy przycisk **E** na 6 sekund i dalej postępujemy zgodnie z instrukcją (str. 8).

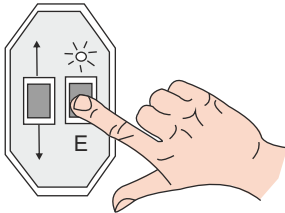

### FUNKCJE W TRYBIE SERWISOWYM

W celu ponownego programowania napędu radiowego DELUX-R należy wprowadzić go w tryb serwisowy. Dokonujemy tego poprzez podanie oraz odłączenie napięcia w danych odstępach czasowych

#### !!! Ważne

- Przed wprowadzeniem w tryb serwisowy należy zakończyć procedurę programowania która odbywała się wcześniej.
- Należy pamiętać aby procedurę podawania i odłączania napięcia przeprowadzać TYLKO na silniku który chcemy programować.
- Napęd pozostaje w trybie serwisowym przez 4 minuty.
- Aby wyłączyć tryb serwisowy wystarczy wykonać ruch roletą GÓRA/DÓŁ.

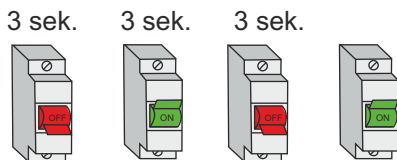

Aby wprowadzić napęd w tryb serwisowy należy wykonać następujące czynności:

1. Wyłączamy napięcie na 3 sekundy
2. Włączamy napięcie na 3 sekundy
3. Wyłączamy napięcie na 3 sekundy
4. Włączamy napięcie
5. Napęd potwierdza przejście w tryb serwisowy ruchem rolety GÓRA/DÓŁ.

### EDYTOWANIE POŁOŻEŃ KRAŃCOWYCH ZA POMOCĄ ZAPROGRAMOWANEGO NADAJNIKA

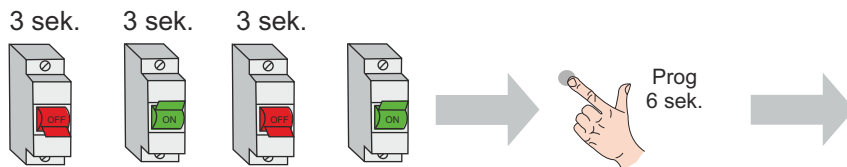

Aby zedytować ustawienia krańcowe za pomocą nadajnika należy wprowadzić napęd w tryb serwisowy:

1. Wyłączamy napięcie na 3 sekundy
  2. Włączamy napięcie na 3 sekundy
  3. Wyłączamy napięcie na 3 sekundy
  4. Włączamy napięcie
  5. Napęd potwierdza przejście w tryb serwisowy ruchem rolety GÓRA/DÓŁ.
  6. Wciskamy przycisk **PROG** na nadajniku przez 6 sekund.
- Dalej postępujemy zgodnie z instrukcją ze strony 7.*

## PROGRAMOWANIE NADAJNIKA W PRZYPADKU USZKODZENIA LUB ZAGUBIENIA OBECNEGO

Procedurę tą wykonujemy TYLKO gdy uszkodzeniu lub zagubieniu uległ obecny nadajnik.

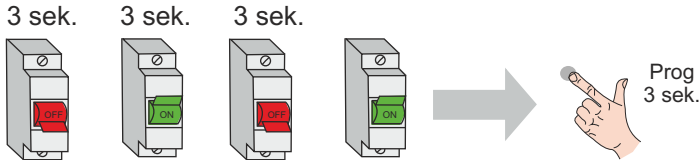

Aby zaprogramować nowy nadajnik jednocześnie usuwając obecne należy wykonać następujące czynności:

1. Wyłączamy napięcie na 3 sekundy
2. Włączamy napięcie na 3 sekundy
3. Wyłączamy napięcie na 3 sekundy
4. Włączamy napięcie
5. Napęd potwierdza przejście w tryb serwisowy ruchem rolety GÓRA/DÓŁ
6. Wciskamy przycisk **PROG** na nowym nadajniku przez 3 sekundy.

Nowy nadajnik został przypisany do napędu, natomiast wszystkie wcześniej zostają usunięte.

## RESETOVANIE NAPĘDU DELUX-R

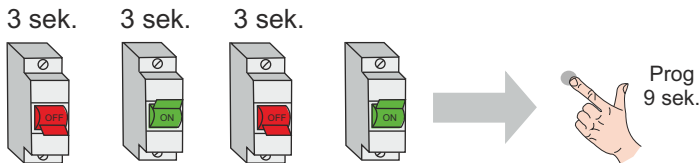

Po zresetowaniu napęd nie posiada zapisanych pozycji krańcowych oraz żaden nadajnik nie jest przypisany do napędu. Aby całkowicie zresetować napęd wykonujemy następujące czynności:

1. Wyłączamy napięcie na 3 sekundy
  2. Włączamy napięcie na 3 sekundy
  3. Wyłączamy napięcie na 3 sekundy
  4. Włączamy napięcie
  5. Napęd potwierdza przejście w tryb serwisowy ruchem rolety GÓRA/DÓŁ.
  6. Wciskamy przycisk **PROG** na dowolnym nadajniku przez 9 sekund.
- Napęd potwierdza RESET ruchem rolety GÓRA/DÓŁ.

W przypadku braku potwierdzenia GÓRA/DÓŁ procedurę doprowadzić do końca (kończąc przyciśnięciem przycisku PROG). Powtórnie przeprowadzić RESET.

## ROZBIJANIE GRUP

Procedura rozbijania grup pozwala nam na rozbięcie danej grupy napędów radiowych na pojedyncze nadajniki/kanaly co umożliwia indywidualne sterowanie każdym napędem. Po rozbięciu grupy napędów na sterowanie indywidualne nadajnik który był przypisany do grupy wcześniej zostaje usunięty. Podczas procedury rozbijania grupy każdy z napędów porusza się przez 3 sekundy w czasie 2 minut. Zatrzymanie danego napędu dowolnym nadajnikiem spowoduje przypisanie danego napędu.

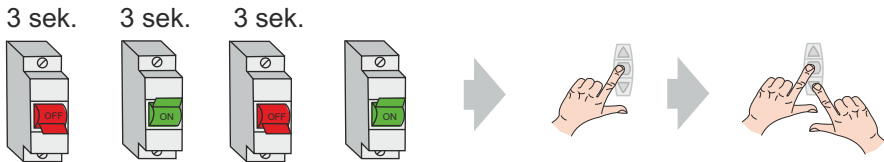

Aby rozpocząć procedurę wykonujemy poniższe polecenia:

1. Wyłączamy napięcie na 3 sekundy
2. Włączamy napięcie na 3 sekundy
3. Wyłączamy napięcie na 3 sekundy
4. Włączamy napięcie
5. W zaprogramowanym nadajniku wciskamy i przytrzymujemy przycisk **STOP**
6. Następnie wciskamy i przytrzymujemy przyciski **GÓRA** i **DÓŁ** oraz przytrzymujemy wszystkie przyciski przez 9 sekund.

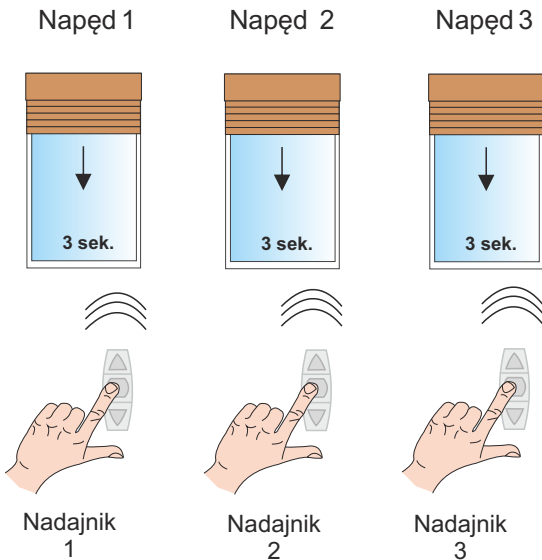

7. W ciągu 2 minut każdy napęd porusza się przez 3 sekundy. W tym czasie należy zatrzymać dany napęd za pomocą przycisku **STOP** dowolnego nadajnika

Symbol	Nominalny moment obrotowy	Nominalna prędkość	Natężenie	Moc
DELUX 40/6	6 Nm	15 obr/min	0.45 A	105 W
DELUX 40/6 R	6 Nm	15 obr/min	0.45 A	105 W
DELUX 60/7	7 Nm	17 obr/min	0.41 A	95 W
DELUX 60/7 R	7 Nm	17 obr/min	0.41 A	95 W
DELUX 60/10	10 Nm	17 obr/min	0.45 A	105 W
DELUX 60/10 R	10 Nm	17 obr/min	0.45 A	105 W
DELUX 60/15	15 Nm	17 obr/min	0.66 A	152 W
DELUX 60/15 R	15 Nm	17 obr/min	0.66 A	152 W
DELUX 60/20	20 Nm	17 obr/min	0.75 A	172 W
DELUX 60/20 R	20 Nm	17 obr/min	0.75 A	172 W
DELUX 60/30	30 Nm	17 obr/min	0.95 A	220 W
DELUX 60/30 R	30 Nm	17 obr/min	0.95 A	220 W

Każdy napęd jest dostępny z przewodem o długości 3 m.

### Informacje o napędach:

Nominalne napięcie: 230-240 V AC/50 Hz  
 Stopień ochrony: IP 44  
 Czas pracy: 4 min.  
 Temperatura działania: - 20 do +70 °C  
 Częstotliwość: 868.3 MHz

Maksymalny zasięg radiowy wynosi 25 m wewnątrz budynku oraz do 200 m w terenie otwartym.

Zastrzega się możliwość zmian bez uprzedzenia!

**UWAGA** - W przypadku montażu silników radiowych z elektronicznym bądź też mechanicznym układem krańcowym wymagana jest instalacja zgodna z obecnymi normami w której wartość napięcia wynosi 230V 50 Hz. W przypadku odchyień od tych wartości zalecamy użycie elementów ochrony przepięciowej.

## POMOC PRZY USUWANIU PROBLEMÓW EKSPLOATACYJNYCH

Usterka	Przyczyna	Sposób usunięcia
Siłownik nie działa	Brak napięcia	Sprawdzić podłączenie elektryczne
	Zadziałał wyłącznik termiczny	Odczekać 5 do 20 minut
Siłownik przy pierwszym uruchomieniu nie wykonuje krótkiego ruchu	Nieprawidłowe podłączenie elektryczne	Sprawdzić podłączenie elektryczne
	Siłownik ma już ustawione punkty krańcowe	Przywrócić ustawienia fabryczne
Odwrotne przyporządkowanie kierunku ruchu	Punkty krańcowe ustawione w odwrotnej kolejności	Ustawić ponownie punkty krańcowe
Siłownik zatrzymał się sam przy opuszczaniu osłony oraz wykonał ruch cofnięcia	Zadziałał mechanizm rozpoznawania przeszkód	Usunąć przeszkodę, sprawdzić drogę ruchu osłony, sprawdzić czy na obsadce umieszczonej wewnątrz rury nawojowej jest co najmniej 5mm luzu
Siłownik zatrzymał się sam przy podnoszeniu osłony	Zadziałała ochrona przeciążeniowa	Usunąć przeszkodę, sprawdzić drogę ruchu osłony, ewentualnie wymienić siłownik na silniejszy



**PORTOS Sp.j**

ul. Złota 71

62-800 Kalisz

tel 62 768 40 40

62 768 40 46

E-mail: sekretariat@portosrolety.pl

www.portosrolety.pl